

Содержание

1	О компании.....	2
2	Общие указания	3
3	Технические характеристики	4
3.1	Особенности станка.....	4
3.2	Внешний вид изделия.....	5
4	Сборка оборудования.....	6
4.1	Распаковка	6
4.2	Установка	6
4.3	Адаптер для монтажа	6
4.4	Установка колеса	6
5	Органы управления	8
6	Индикация и использование стенда балансировки колес	11
6.1	ALUS режим.....	13
7	Самокалибровка станка.....	14
8	Настройка компьютера калибровки	15
9	Ошибки	17
10	Гарантии изготовителя.....	18
10.1	Условия гарантийного обслуживания	19
11	Сведения о рекламациях	22
12	Принципиальные схемы станка	23
13	Особые отметки	28

1 О компании

Поздравляем вас! Вы сделали правильный выбор.

Оборудование марки KronVuz будет служить вам долгие годы и принести удовольствие от работы с данным станком.

Компания **KronVuz** была основана в **2002** году в Чешской столице городе Прага и успела завоевать популярность по всему миру.

Оборудование производства компании KronVuz – это европейское качество по доступным ценам. Главным девизом компании является слоган "**Мы опередили время!**" Это словосочетание отражает в себе высокое качество производимого оборудования, которое достигается благодаря новейшим технологиям в сфере обработки металла. А так же, использованием современных, высоких технологий при разработке электротехнической части устройств.

Качество чешской изготавливаемой продукции не уступает другим известным Европейским производителям. На сегодняшний день в линейке автосервисного оборудования KronVuz представлено: оборудование для проведения шиномонтажных и балансировочных работ для колес легковых и грузовых автомобилей. Автоматические и полуавтоматические шиномонтажные станки и балансировочные стенды.

Теперь, продажи автосервисного оборудования торговой марки KronVuz осуществляются и на территории России.

Мы гарантируем, что совершая покупку в офисе нашей компании, Вы получаете высокое качество, надёжность, стабильную производительность за адекватную цену.

Помимо основного завода расположенного в Чешской столице, г. Прага, компания KronVuz имеет ряд других предприятий, занимающихся сборкой и изготовлением оборудования данной торговой марки.

Поэтому место сборки конкретного станка уточняйте у Вашего ближайшего официального дилера.

2 Общие указания

Перед тем как начать использовать балансировочный станок, внимательно прочитайте руководство по эксплуатации (инструкцию).

Храните руководство по эксплуатации в надежном месте для будущего использования.

Запрещается удаление или изменение узлов станда, т.к. это может ухудшить работу.

Не используйте сильный поток сжатого воздуха для чистки.

Используйте спирт для очистки пластиковых панелей или полок (избегайте жидкостей, содержащих растворители).

Перед началом цикла балансировки колес, убедитесь, что колесо надежно закреплено на адаптере.

Оператор машины не должен носить одежду с длинными рукавами. Убедитесь в свободной рабочей зоне, чтобы исключить случайное попадание одежды в узлы станда.

Не приближайтесь к балансировочной машине во время работы.

Избегайте размещения противовесов или других объектов в местах которые могут привести к нарушению нормальной работы балансировочного станка.

Балансировочный станок не должен использоваться в иных целях, чем те, которые описаны в инструкции по эксплуатации.

3 Технические характеристики

Наименование параметра	Единицы измерения
Максимальный вес колеса, кг.	65
Мощность, Вт.	200
Напряжение, В/Гц.	220/50
Погрешность балансировки, г.	±1
Рабочий дисковый диаметр, дюймы (мм.)	10-24 (256-610)
Уровень шума, Дб.	< 70
Скорость балансировки, об/мин.	200
Время рабочего цикла, с.	8
Габаритные размеры упаковки, мм	970x750x1150
Масса станка, кг.	90
Масса станка вместе с упаковкой, кг.	110
Рабочая температура, °С	5-50
Влажность воздуха, %	≤ 85
Высота над уровнем моря, м	≤ 4000

3.1 Особенности станка

- Автоматическое измерение расстояния и диаметра колеса.
- Статическая и динамическая балансировка, ALU-программы для алюминиевых дисков или дисков специальной формы.
- Самодиагностика, легкий поиск неисправностей.
- Станок используется для балансировки колес со стальными и алюминиевыми дисками.

3.2 Внешний вид изделия



Рисунок 1. Внешний вид изделия.

4 Сборка оборудования

4.1 Распаковка

Распакуйте коробку, проверьте комплектацию станка.

4.2 Установка

Станок может работать только на ровной поверхности, иначе балансировка может быть неточной. Рабочая зона станка должна составлять не менее 5 м². Закрепите станок к полу при помощи винтов на нижней части корпуса.

4.3 Адаптер для монтажа

Балансировочный станок поставляется в комплекте с адаптером типа конуса для крепления колес с центральным отверстием. (адаптер изображен на рисунке 2.)



Рисунок 2. Адаптер типа конус для колес с центральным отверстием.

4.4 Установка колеса

Очистите колесо, снимите противовесы, проверьте давление колеса. Выберите способ установки в соответствии с типом колеса, как показано на рисунке 3 и 4.

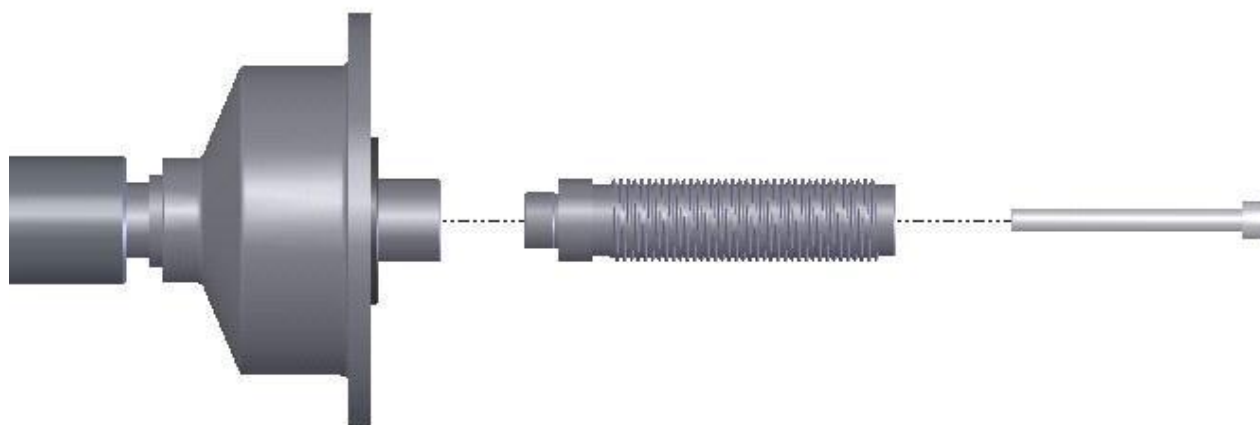

Рисунок 3. Способ установки колеса гайкой наружу.



Рисунок 4. Способ установки колеса гайкой внутрь.

Внимание: при установке или снятии колеса, не позволяйте колесу идти на вал, чтобы не поцарапать его.

5 Органы управления

На рисунке 5 и 6, изображен внешний вид органов управления станка.



Рисунок 5. Внешний вид органов управления станком.

1. Значение внутреннего дисбаланс.
2. Положение внутреннего дисбаланса.
3. Значение внешнего дисбаланса.
4. Положение внешнего дисбаланса.
5. Тип выбранного режима балансировки.

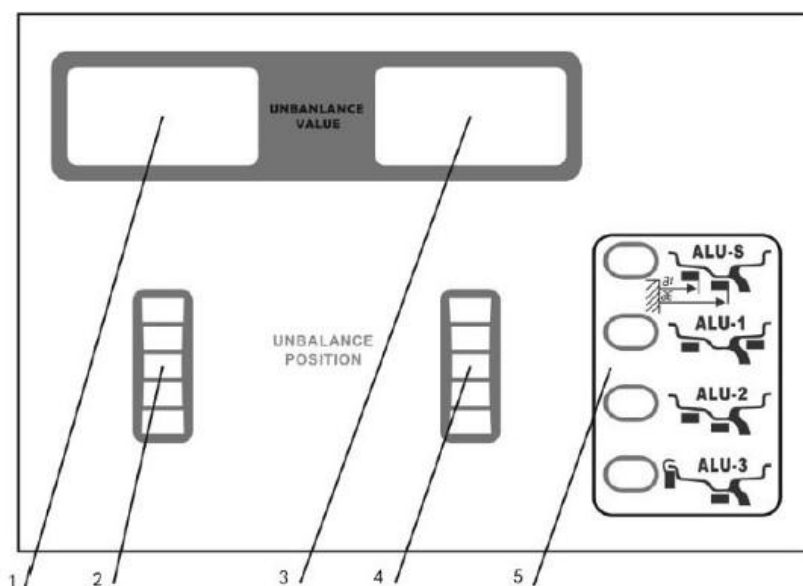

Рисунок 6. Кнопки управления балансировочным станком

Для выбора режимов калибровки, на станке используются кнопка ALU и F, режимы калибровки данного станка представлены в таблице 1:

Таблица 1. Режимы калибровки



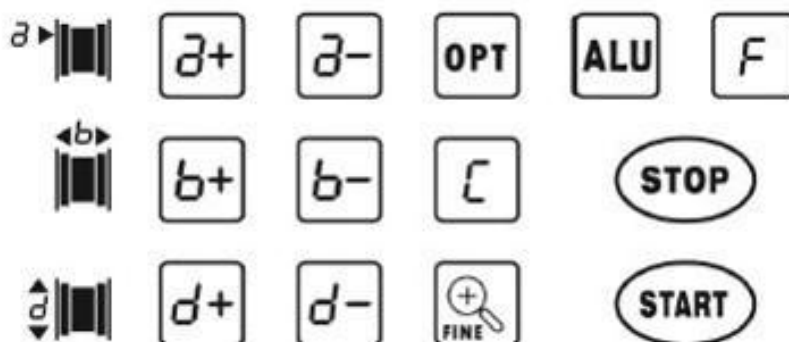







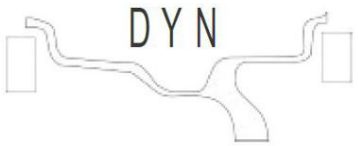
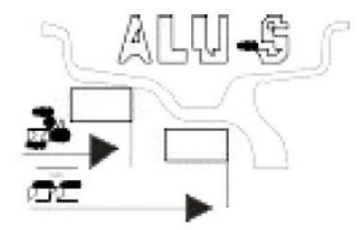

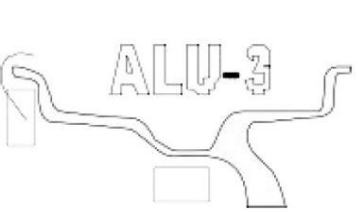



	<p>DYN режим (стандартный режим). Балансировка стальных или литых дисков с расположением балансировочных грузиков на краю обода.</p>
	<p>ALUS режим, для балансировки дисков специальной формы.</p>
	<p>ALU1 режим, для балансировки легко сплавных алюминиевых дисков с применением самоклеющихся грузиков на ободе диска.</p>
	<p>ALU2 режим, для балансировки легко сплавных алюминиевых дисков с применением самоклеющихся грузиков на внутренней стороне колеса. Внешние грузики крепятся при помощи адаптера.</p>
	<p>ALU3 режим, Комбинированное применение: клипсовое крепление внутри и самоклеющиеся грузики снаружи. Внешнее положение веса такое же, как и в режиме “ALU2”.</p>
	<p>Статический режим, для мотоциклетных колес</p>

Таблица 2. Кнопки управления рабочими процессами станка

	Кнопки установки настройки вылета колеса
	Кнопки установки ширины колеса
	Кнопки установки диаметра колеса
	Кнопка самодиагностики и само калибровки
	Кнопка выбора статического режима
	Кнопка для отображения на дисплее дисбаланса
	Кнопка выбора режимов «ALU»
	Кнопка запуска процесса
	Кнопка остановки процесса
	Кнопка оптимизации уровня дисбаланса
	Само калибровка станка
	Кнопка для изменения вылета колеса
	Кнопка для изменения ширины колеса
	Кнопка для изменения диаметра колеса

6 Индикация и использование станда балансировки колес

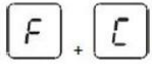
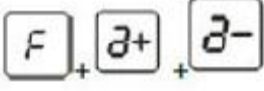
Включите станок, выберите правильный способ установки колеса в соответствии с типом колеса, рисунок 3 или 4. Задайте «a» «d» «b» значения.

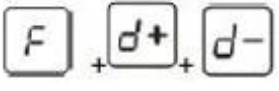

Рисунок 7. Схема измерения значений.

Переместите калибровочную линейку до соприкосновения с краем обода диска, посмотрите на значение расстояния, нажмите a+ или a- для изменения. Установите «a» значение.

Используйте калибровочную линейку для измерения ширины диска. Нажмите b+ или b- для изменения. Установите «b» значение.

Прочитайте значение диаметра на колесе, установите «d» значение.

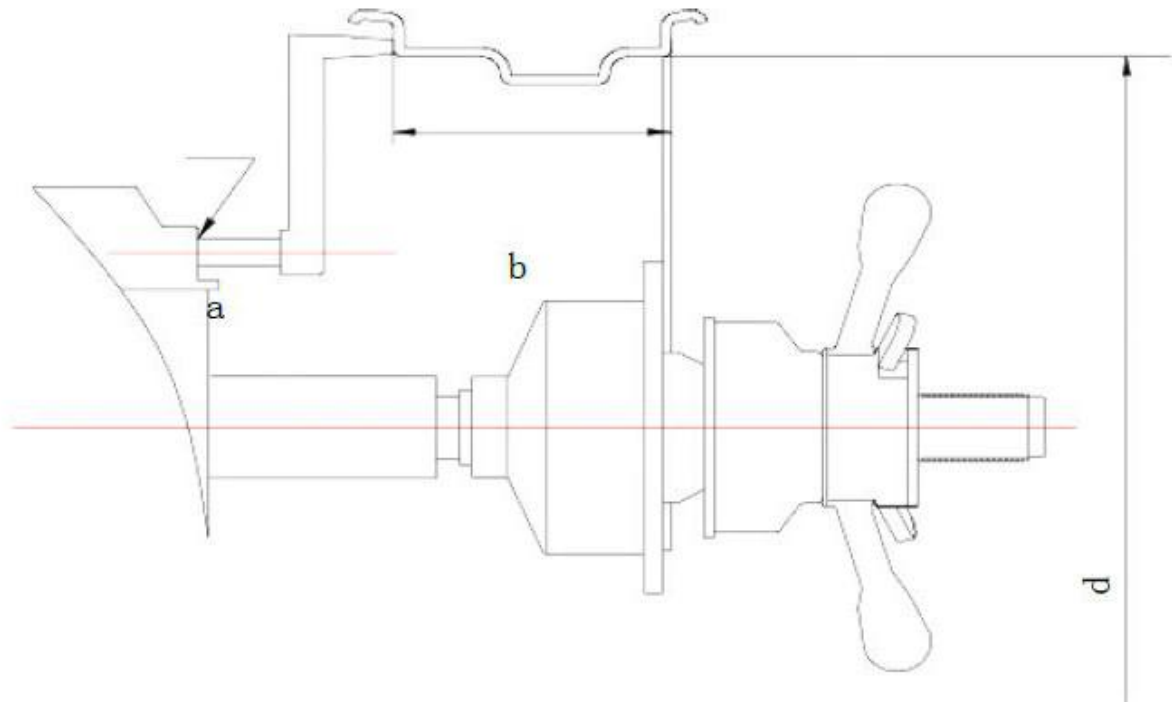
Нажмите кнопку **[START]** или закройте защитный кожух для начала измерения и вращения колеса.

Через несколько секунд колесо достигнет рабочей скорости и начнутся измерения дисбаланса. Когда произойдет остановка колеса, значения дисбаланса зафиксируются на дисплеях 2 и 4 рисунок 5.

Нажмите [**FINE**] может проверить реальный порог дисбаланса. (если вы хотите выбрать ALU режим, после остановки колеса, нажмите ALU для выбора.)

Медленно вращайте колесо против часовой стрелки, светодиодные дисплеи начнут указывать правильное угловое положение, где нужно устанавливать противовесы снаружи, как показано на **Рисунке 8**.



Рисунок 8. Место установки противовеса снаружи колеса.

Медленно вращайте колесо против часовой стрелки, светодиодные дисплеи начнут указывать правильное угловое положение, где нужно устанавливать противовесы внутри, как показано на **Рисунке 9**.

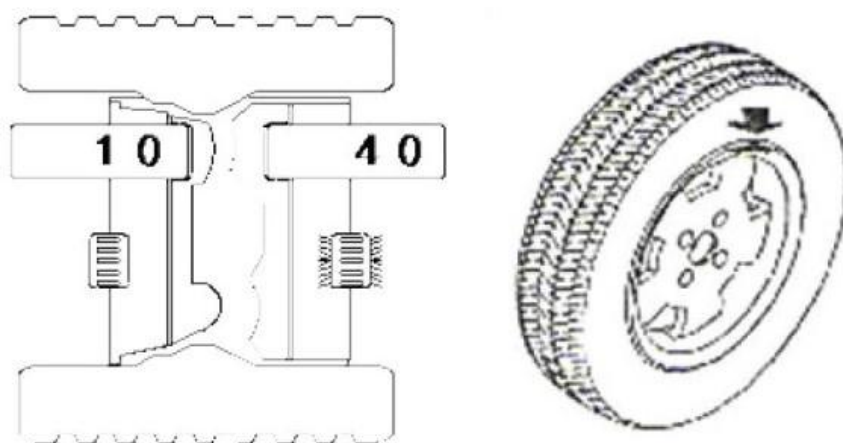

Рисунок 9. Место установки противовеса внутри колеса.

После установки противовесов, нажмите **[START]**, для проверки распределения грузов, если показано 00 00, то балансировка прошла успешно.

6.1 ALUS режим

Этот режим используется для колес специальной формы, если ALU1/ALU2/ALU3 не могут быть использованы, вам следует выбрать ALUS режим.

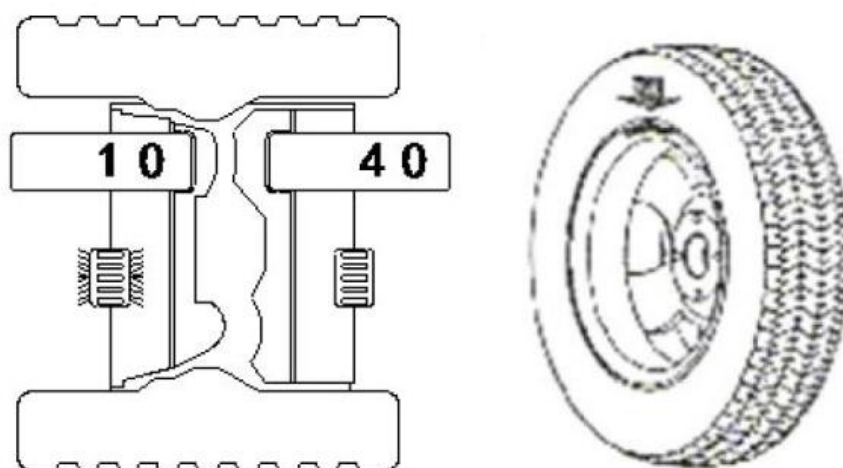
Включите станок, нажмите клавишу **[C]**, затем нажмите клавишу **[ALU]**, индикатор режима **[ALUS]** включиться. Потяните калибровочный рычаг, во-первых, чтобы коснуться положения FI (рисунок 10) для измерения AL значения, нажмите **[a+]** или **[a-]** для ввода значения AL. Затем коснитесь положения FE для измерения AE значения, нажмите **[b+]** или **[b-]** для ввода значения AE. Затем нажмите **[d+]** или **[d-]** для ввода значения диаметра D, нажмите **[START]** или закройте защитный кожух для начала вращения.

После вращения, будут показаны значения дисбаланса, установите грузики на позиции FI и FE соответствующие значениям AL и AE (как указано в описании выше).



Рисунок 10. Измерения дисбаланса в режиме ALU.

7 Самокалибровка станка

Внимание: Используйте функцию самокалибровки при каждом запуске, если вы думаете, что балансировочный станок выдает не точные значения.

Для самокалибровки используют калибровочный грузик точной массой в 100 гр.

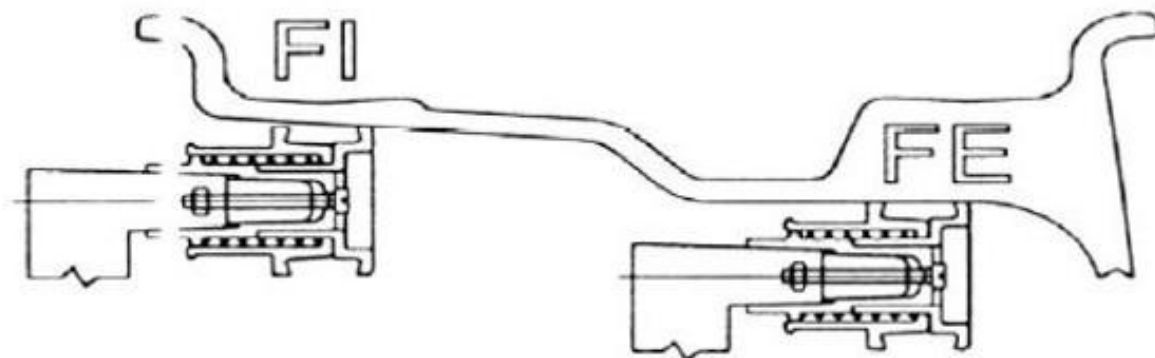
Включите станок, установите средний размер колеса (13"-15"), задайте «a» «b» «d» значения.

На экране появятся значения :



Закройте защитный кожух, или нажмите [START], после окончания вращения, дисплей покажет:



Добавьте грузик массой 100 гр. на внешнюю сторону в любом угловом положении. Нажмите [START], произойдет вращение, после остановки дисплей покажет:



Что означает, что самокалибровка завершена.

8 Настройка компьютера калибровки

Если вы вносите изменение в компьютер, должно измениться значение «dF/I/S» (отмечены на наклейке внутри устройства). Сначала нажмите кнопку

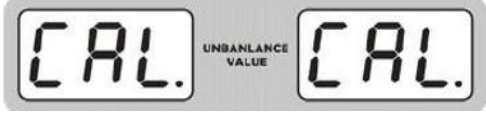
[F], затем нажмите кнопку [C]. Получим: . За-

тем необходимо нажать  получим



ния значения справа, затем  получим



нение значения справа, затем нажмите , получим



ния верного значения, затем , получим



, это установка параметров, для внесе-

ния дополнительных изменений, нажмите , получим



, это установка порогового значения

дисбаланса, нет необходимости их заменять. Нажмите  для возврата

операции , теперь сделайте балансировку, перед этим должна быть произведена самокалибровка.

9 Ошибки

Вы можете найти причину и устранить ошибку самостоятельно, используя таблицу 3. Если ошибка не устранена, обратитесь к производителю, или официальному дилеру, имеющему сервисный центр.

Таблица 3. Возможные ошибки

Ошибка	Причина	Решение
1	Нет сигнала о вращении. Проблема в месте соединения измерительного рычага или блока питания.	Если вал может вращаться - ERROR1, измените позицию измерительного рычага; Если вал не вращается - ERROR1, смените блок питания.
2	Не установлено колесо или ремень натянут слишком туго.	Установите колесо или ослабьте ремень
3	Колесо не установлено плотно или слишком слабое давление в шине	Установите колесо плотно, накачайте колесо до нужного давления.
4	Проблемы с установкой измерительного рычага	Отрегулируйте или измените позицию измерительного рычага.
5	Проблема защитного кожуха	Отрегулируйте или измените позицию измерительного рычага.
6	Проблема с платой питания	Замените плату питания
7	Потеря программы	Замените компьютерную плату
8	Проблема датчика давления или не добавляются 100 г веса во время самостоятельной калибровки	Примените само калибровку в соответствии с инструкцией, если еще ошибка повторяется, измените позицию измерительного рычага.

10 Гарантии изготовителя

Предприятие-изготовитель гарантирует соответствие качества изделия действующей технической документации при соблюдении потребителем условий и правил эксплуатации, хранения, монтажа, транспортирования установленных эксплуатационной документацией.

Гарантийный срок эксплуатации оборудования KronVuz составляет _____ год (а).

Гарантийный срок на оборудование, не требующего монтажа начинается исчисляться с момента продажи (принятия) оборудования в соответствии с условиями договора купли-продажи (поставки).

Для оборудования, требующего монтажа, гарантийный срок начинается исчисляться с момента ввода в эксплуатацию при условии, что:

- монтаж осуществляется специалистами сервисного центра или уполномоченными представителями имеющими заверенный сертификат дилера, дающий право на проведение данных работ.
- временной промежуток между монтажом и продажей оборудования составляет не более 3-х месяцев.

Потребитель, нарушивший пломбы, теряет право на гарантийное обслуживание.

В течение гарантийного срока эксплуатации предприятие-изготовитель обязуется безвозмездно устранять обнаруженные потребителем дефекты устройства, возникшие по вине изготовителя. Истечение гарантийного срока эксплуатации означает прекращение гарантий изготовителя.

10.1 Условия гарантийного обслуживания

В течении гарантийного срока собственник оборудования имеет право на его бесплатный ремонт в случае неработоспособности изделия возникших из-за производственных дефектов.

Гарантия не предусматривает возмещения затрат, связанных с травмами, полученными в связи с эксплуатацией оборудования, в отношении которого действуют гарантийные обязательства продавца (поставщика).

Условием бесплатного гарантийного обслуживания является его бережная эксплуатация в соответствии с требованиями инструкции по эксплуатации, отсутствие механических повреждений и правильное хранение, а также допуск к эксплуатации оборудования специально обученных, квалифицированных сотрудников, если того требуют цели эксплуатации и назначение оборудования.

Дефекты оборудования, которые появились в течении гарантийного срока по вине изготовителя, будут устранены по гарантии специализированными сервисными центрами при соблюдении следующих условий:

- Предъявлении неисправного изделия в сервисный центр;
- Предъявлении гарантийного сертификата, заполненного надлежащим образом, с указанием наименования оборудования, даты продажи, подписи и печати продавца (поставщика);

Право на гарантийное обслуживание утрачивается в случаях:

- Отсутствия или неправильно заполнения гарантийного талона;
- Проведения ремонта неуполномоченными организациями;
- Если оборудование было разобрано (демонтировано), отремонтировано или испорчено самим покупателем (собственником) или иными посторонними лицами;
- Возникновения дефектов изделия вследствие механических повреждений, несоблюдения условий эксплуатации и хранения, стихийных бедствий, попадания внутрь оборудования (изделия) посторонних предметов;

- Прочих причин, находящихся вне контроля продавца (поставщика) и изготовителя;
- Иных случаях, прямо предусмотренных в договоре купли-продажи (поставки) оборудования (изделия).

В случае утери гарантийного сертификата дубликат не выдается, а покупатель (собственник) оборудования (изделия) лишается права на гарантийное обслуживание.

Гарантийное обслуживание не распространяется если

На монтажные работы по установке оборудования, гарантия на которые обуславливается соответствующим договором на проведение монтажных работ;

На периодическое обслуживание, установку, настройку и демонтаж оборудования;

На недостатки оборудования (изделия), которые вызваны несоблюдением инструкции по эксплуатации оборудования (изделия), повреждения при транспортировке, неправильной установкой (в том числе подключением к неправильному напряжению питания), небрежным обращением или плохим уходом, неправильным использованием (включая перегрузки);

На изделия, которые подвергались конструктивным изменениям неуполномоченными лицами, или если удалены, неразборчивы или изменены продуктовый или серийный номер оборудования (изделия);

На недостатки оборудования (изделий), возникшие в следствии эксплуатации с ранее возникшими и не устраненными недостатками, либо возникшие вследствие технического обслуживания или ремонта лицами или организациями, не являющимися надлежаще уполномоченными сервисными организациями;

На недостатки, вызванные причинами, неподконтрольными изготовителю и/или продавцу (поставщику), например: недопустимыми перепадами напряжения питания и т.п.;

На такие повреждения деталей оборудования (изделия), вероятность которых существенно выше обычной по характеру их использования или которые произошли в результате естественного износа (включая расходные материалы таких как лампы, фильтры, резьбовые соединения, уплотнители и т.п.);

На работы по установке, регулировке, чистке оборудования (изделия), замене расходных материалов и прочего ухода за оборудованием (изделием), оговоренных в инструкции по эксплуатации (периодическое обслуживание);

В иных случаях, прямо предусмотренных в договоре купли-продажи (поставки) оборудования (изделия).

С момента получения и подписания покупателем гарантийного сертификата считается, что:

Вся необходимая информация об оборудовании (изделии), его целевом назначении, технических характеристиках и иных свойствах предоставлена покупателю в полном объеме;

Претензий к внешнему виду не имеется;

Все условия гарантийного обслуживания приняты покупателем на общих основаниях.

11 Сведения о рекламациях

В случае выявления неисправностей в период гарантийного срока, а также обнаружения некомплектности при первичной приемке изделия, потребитель должен предъявить рекламацию поставщику по адресу: 344016, Российская Федерация, город Ростов-на-Дону, улица Таганрогская, дом 128 «Б».

Уведомление о вызове представителя предприятия-поставщика для проверки качества и комплектности изделия, участия в составлении и подписании рекламационного акта обязательно.

Рекламация не предъявляется:

По истечении гарантийного срока на данный вид оборудования.

При нарушении потребителем правил эксплуатации, хранения, транспортировки, предусмотренных эксплуатационной документацией.

При обнаружении (возникновении) любых неисправностей, нарушений в работе, и любых производимых работах запись в формуляре обязательна.

12 Принципиальные схемы станка

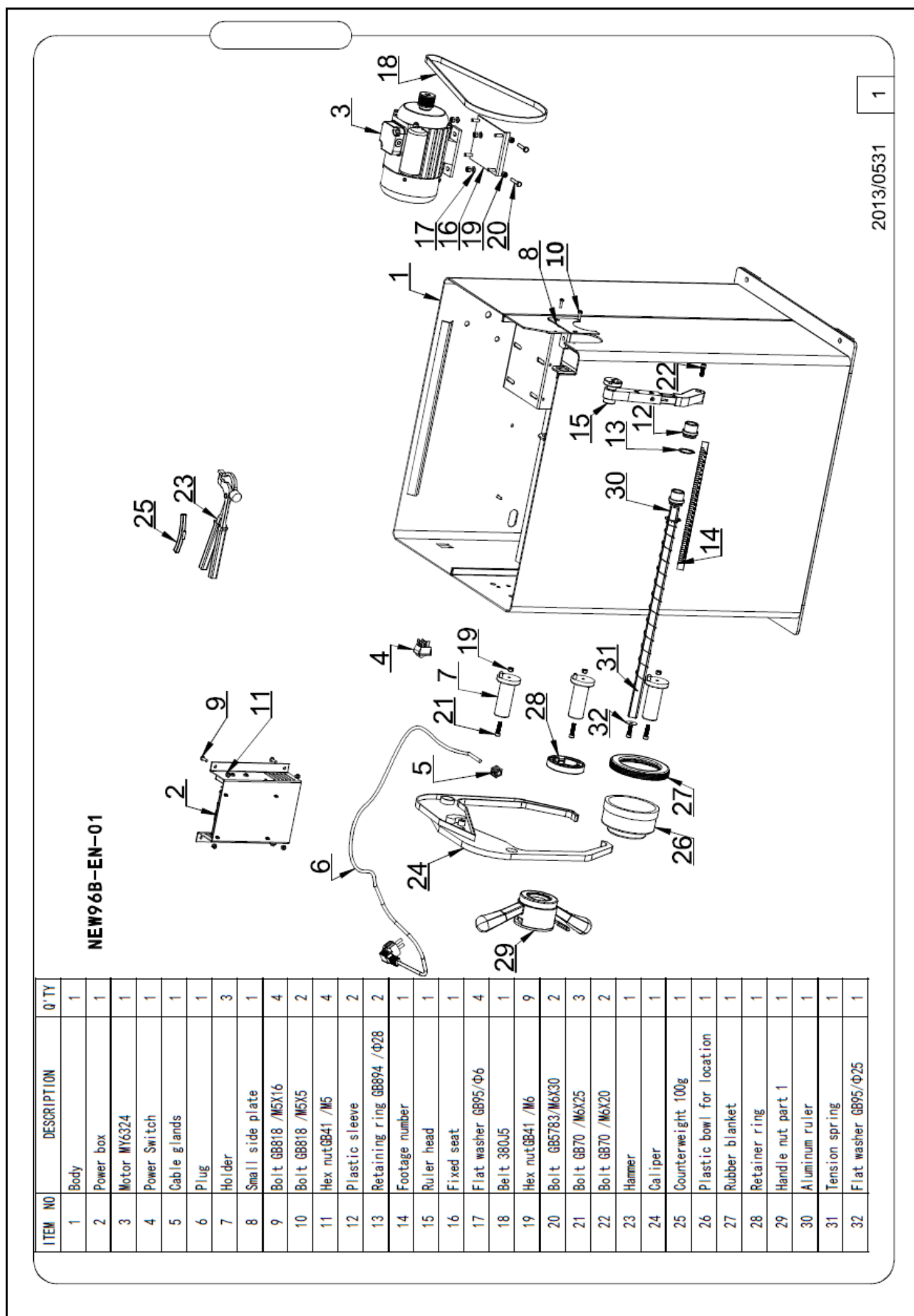

Power-EN-02

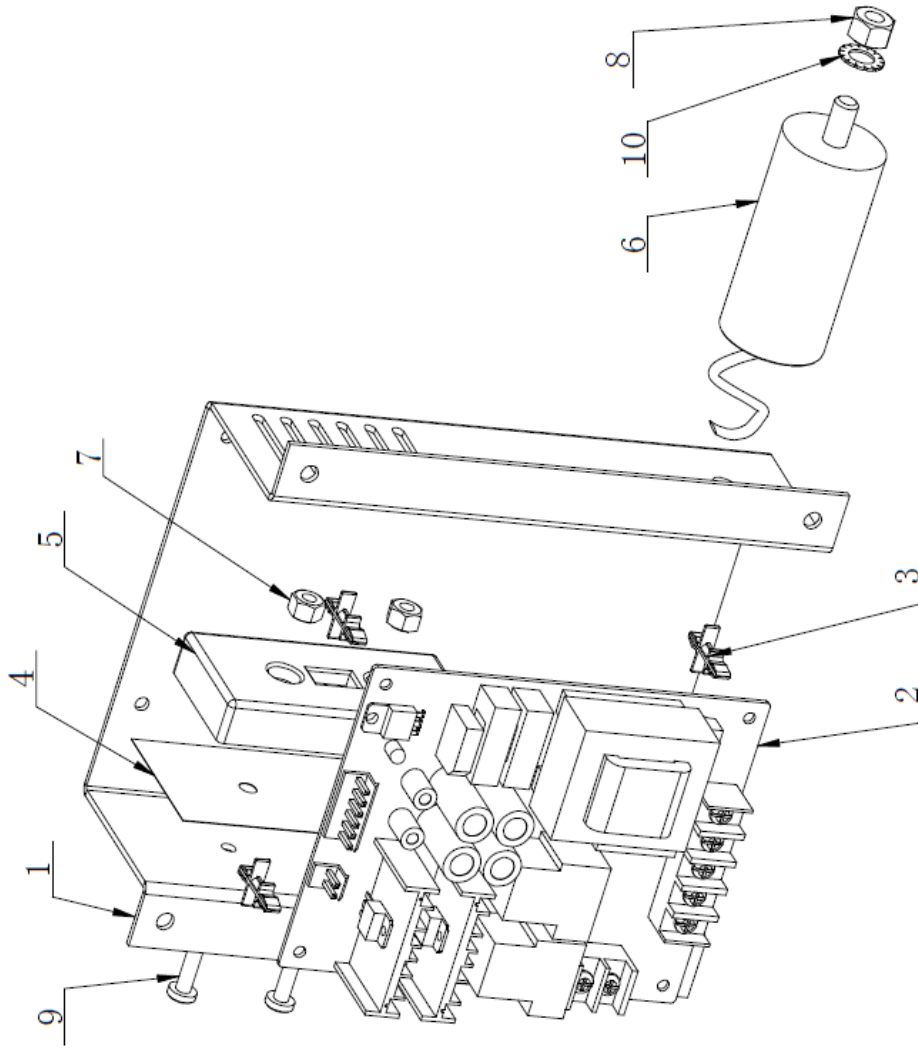

ITEM NO	DESCRIPTION	Qt
1	Power box	1
2	Electric power board	1
3	Support	4
4	Conducting strip	1
5	Resistor	1
6	Capacitor	1
7	Hex nut GB41 M6	2
8	Hex nut GB41 M8	1
9	Bolt GB818 M5X16	2
10	Washer GB862/Φ8	1

2

2013/0321

Complete axle-EN-03

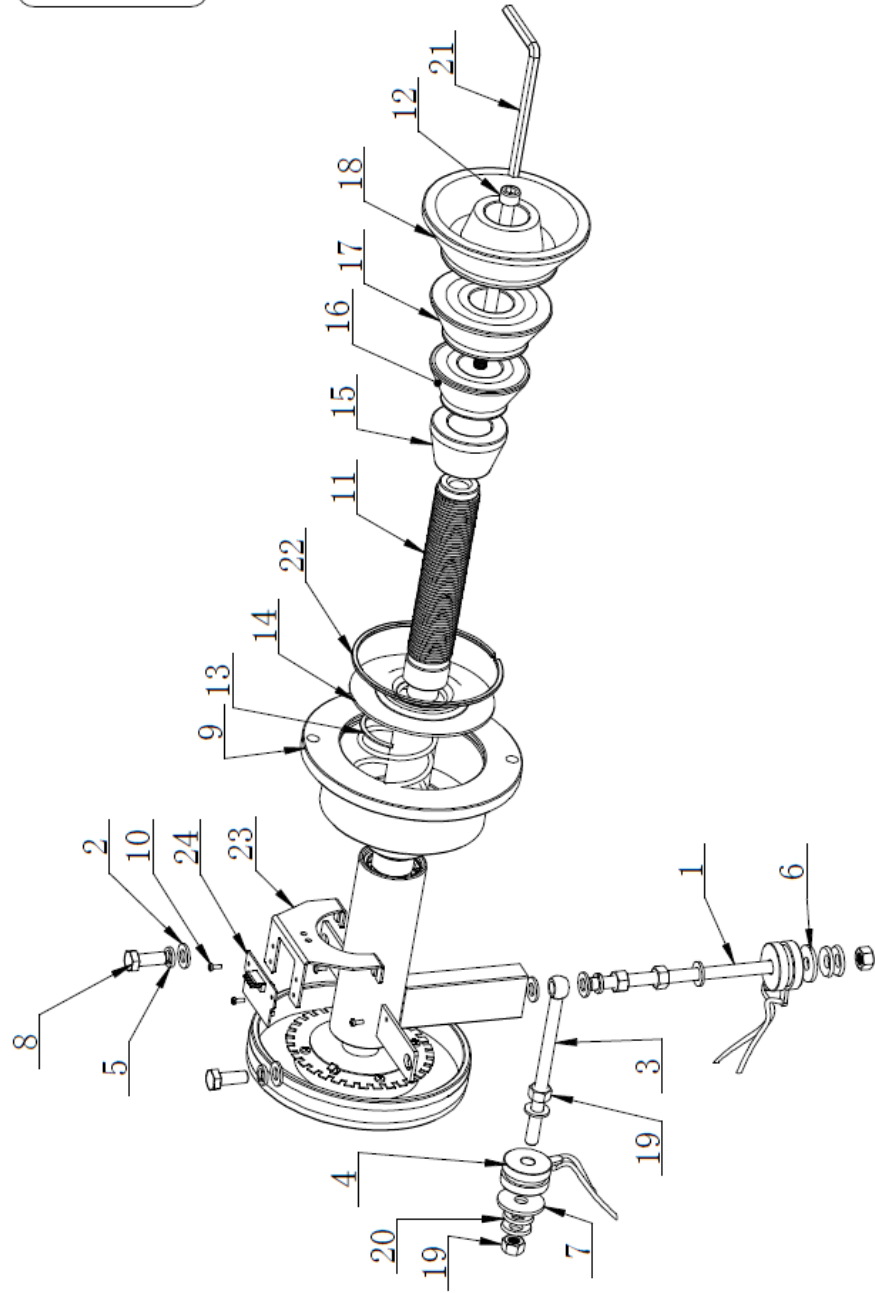

ITEM NO	DESCRIPTION	Qt
1	Screw M10X160	1
2	Flat washer GB95/Φ 10	6
3	Horizontal screw M10X160	1
4	Pressure sensor	2
5	Spring washer GB93/Φ 10	3
6	Spring washer GB93/Φ 30x10x3	1
7	Spring washer GB93/Φ 38x10x3	1
8	Screw GB5783 M10X25	2
9	Complete axle	1
10	Bolt GB818/M4X10	4
11	Thread hub	1
12	Bolt GB70/M10X160	1
13	Tower spring	1
14	Plastic lid	1
15	Conic NO. 1	1
16	Conic NO. 2	1
17	Conic NO. 3	1
18	Conic NO. 4	1
19	Hex nut GB41 M10	5
20	Copper backing	4
21	Allen wrench	1
22	Retaining ring	1
23	Support	1
24	Position pick-up board	1

2013/0322

3

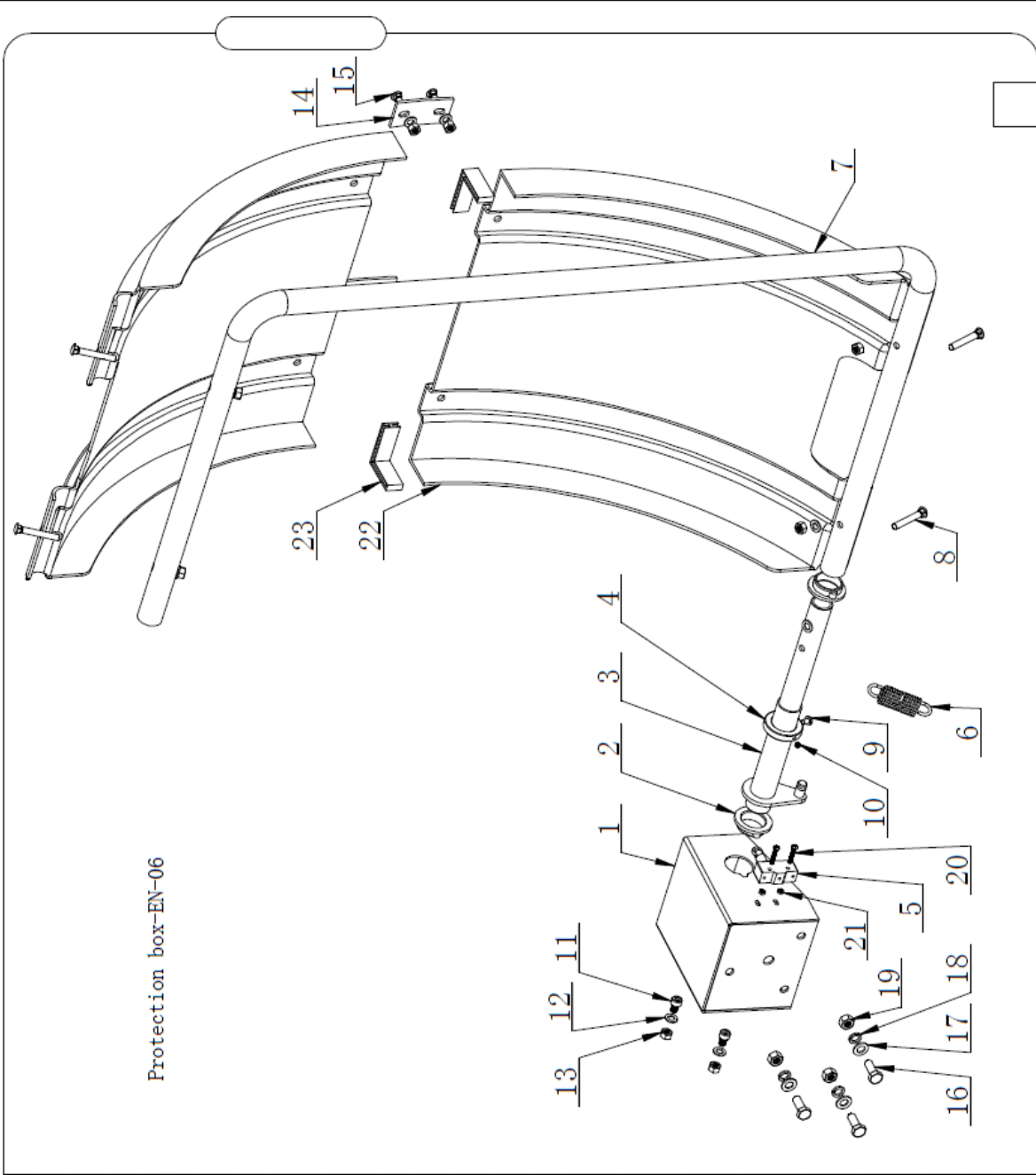

Protection box-EN-06

2013/0323 4

NO	Description	Qt
1	Protection box	1
2	Plastic ferrule	2
3	Shaft	1
4	Ferrule	1
5	Micro switch	1
6	Tension spring	1
7	Bend pipe	1
8	Screw GB12 M8X45	4
9	Screw GB818/M6X5	1
10	Bolt GB80/M6X5	1
11	Bolt GB70/M8X12	2
12	washer GB95/Φ8	9
13	Hex nut GB41 M8	10
14	Connect plate	2
15	Screw GB12 M8X45	4
16	Screw GB5783 M10X25	3
17	washer GB95/Φ10	3
18	Spring washer GB93/Φ10	3
19	Hex nut GB41 M10	3
20	Bolt GB818/M4X25	2
21	Hex nut GB41 M4	2
22	Plastic cover	2
23	plastic Connector	2

96B-EN-05

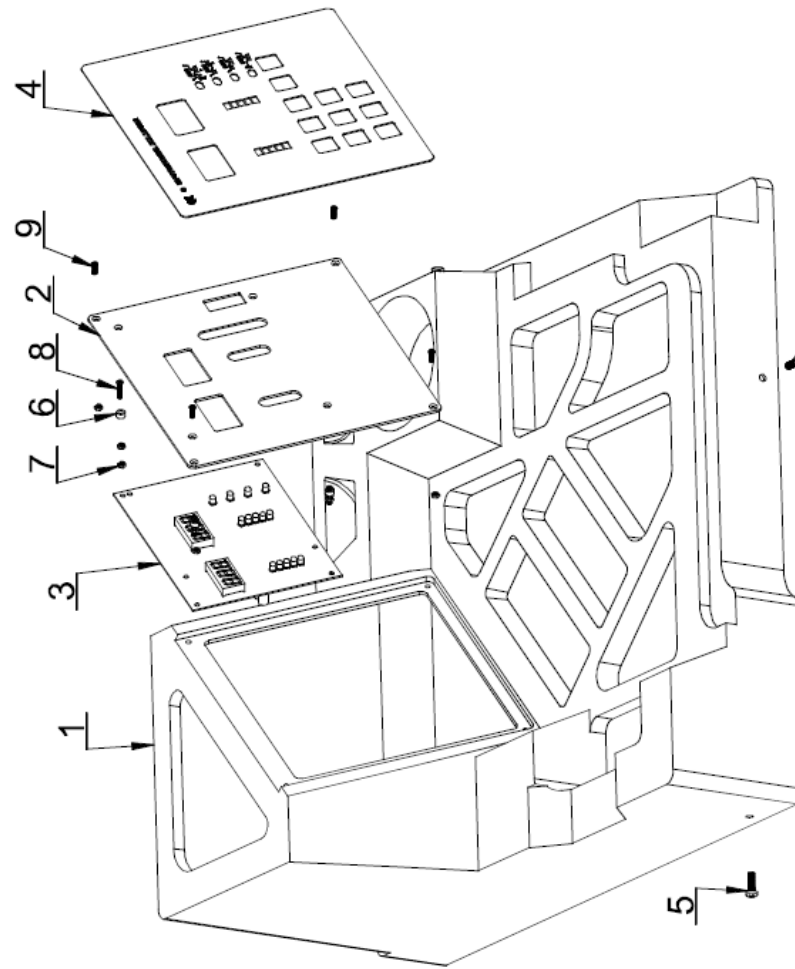

ITEM NO	DESCRIPTION	Q'TY
1	Head with Tools Tray	1
2	Fix plate	1
3	Computer board	1
4	Keyboard	1
5	Bolt GB818 M5X16	4
6	Spacer support	4
7	Hex nut GB41 M3	12
8	Bolt GB819 M3X16	4
9	Bolt GB819 M3X12	4

13 Особые отметки